

# MU 911-ZG/...

Kolineare 4 dB Auto-Funkantenne  
für das 900 MHz Band

PROCOM

## BESCHREIBUNG:

- ★ Gekapselte Phasenspule.
- ★ Schwarz verchromter Edelstahlstrahler.
- ★ 3 Modelle, Typ "l", "m" und "h", decken in drei Bandbereichen die gängigsten Mobilfunknetze ab (z.B. EAMPS, ETACS, NMT-900 und EGSM).
- ★ Edelstahl-Antennenfuß (ZG-Fuß) mit M8 x 1 Gewinde zur Strahlerbefestigung.
- ★ Einfache Montage von außen.
- ★ Wahlweise zwei Anschlussmöglichkeiten:
  - ★ ZG-Fuß : FME-Anschluss (ohne Kabel)
  - ★ ZGP4-Fuß : mit fest montiertem 4m Kabel mit FME-Buchse.

ZG-Fuß

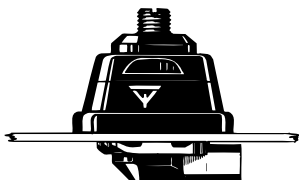

ZGP4-Fuß

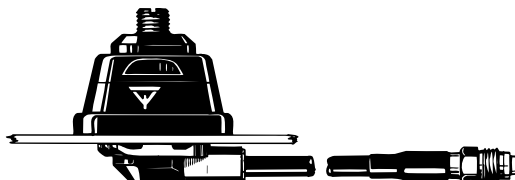

## BESTELLBEZEICHNUNGEN:

FRE- QUENZ- BEREICH	FUß- VERSION	ZG-Fuß mit FME	ZGP4-Fuß mit 4 m Kabel und FME-Buchse
824-894 MHz (EAMPS)		MU 911-ZG/l	MU 911-ZGP4/l
872-950 MHz (ETACS)		MU 911-ZG/m	MU 911-ZGP4/m
880-960 MHz (EGSM & NMT-900)		MU 911-ZG/h	MU 911-ZGP4/h

Zur Auswahl des benötigten Antennenmodells ist die Funknetz-Übersicht in der Rubrik "Nützliche Hinweise" hilfreich.

## SPEZIFIKATION:

ELEKTRISCH	
ANTENNENTYP	Kolineare Autofunkantenne
FREQUENZ	900 MHz-Band, abgedeckt in drei Modellen
IMPEDANZ	Nom. 50 Ω
POLARISATION	Vertikal
GEWINN	4 dB (gemäß EIA RS-329-1)
BANDBREITE	≥ 50 MHz bei SWR ≤ 1.5 ≥ 90 MHz bei SWR ≤ 2.0
SWR	≤ 1.3 bei Resonanzfrequenz
MAX. LEISTUNG	60 Watt
MECHANISCH	
MATERIAL	Strahler: Edelstahl u. Messing, schwarz verchromt Fuß: Messing, schwarz verchromt witterungsbeständiger Kunststoff Edelstahl
EMPFOHLENES INSTALLATIONS- DREHMOMENT	7.5 ± 1 Nm
FARBE	Schwarz
GESAMTLÄNGE	Ca. 35 cm
GEWICHT	ZG-Version : Ca. 110 g ZGP4-Version : Ca. 250 g
MONTAGE	21 mm Ø Bohrung



# MU 911-ZG/...

## Installation



Um beste Rundstrahlung zu erzielen, sollte diese Antenne generell auf dem Fahrzeugdach montiert werden. Diese Antenne ist mit dem ZG-Fuß Typ zur Montage in eine 21 mm Ø Bohrung ausgestattet. Der ZG-Fuß verfügt über eine M8 x 1 Gewindebefestigung. Diese Bauart verbindet die Anforderung an einen flachen Fuß mit schlanker Erscheinung sowie Schutz des Strahlers vor Diebstahl. Vor dem Einfahren in Autowaschanlagen wird der Strahler einfach mit einem 12 mm Gabelschlüssel entfernt. Der Strahler wird anschließend wieder auf das M8 x 1 Gewinde geschraubt und mit dem Gabelschlüssel festgezogen.

### 1. INSTALLATIONSABMESSUNG:

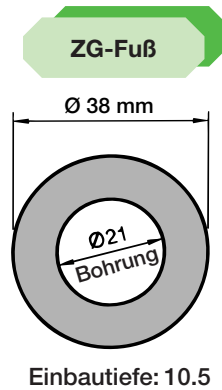

### 2. INSTALLATIONSSCHRITTE:

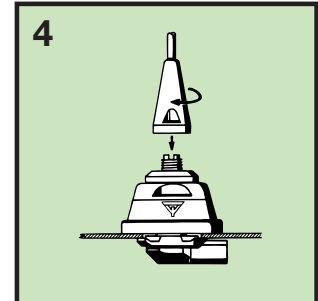
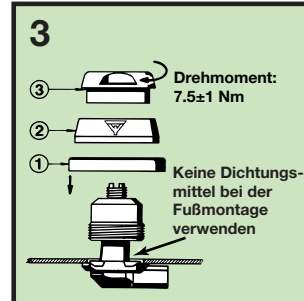
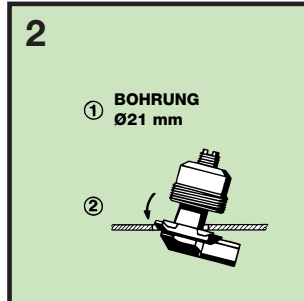
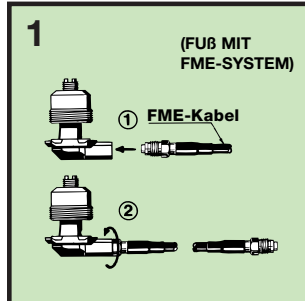

### 3. JUSTIERUNG:

Die Antenne wird werksjustiert geliefert und benötigt keine weiteren Abgleich.