

Soporte SM

Soporte móvil para guardabarros curvos

PROCOM

DESCRIPCIÓN:

- ★ Soporte móvil de altísima calidad para instalación en guardabarros curvos.
- ★ Sistema de fijación del látigo mediante rosca interna M6.
- ★ Suministrado con tres tipos distintos de juntas de guarnición para su óptimo ajuste al guardabarros.
- ★ Suministrada con sistema de conexión FME – el cable debe pedirse por separado.
- ★ Disponibilidad de látigos para la banda de comunicaciones entre 66 y 1000 MHz.

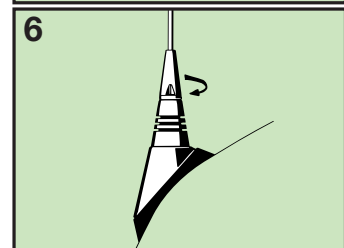
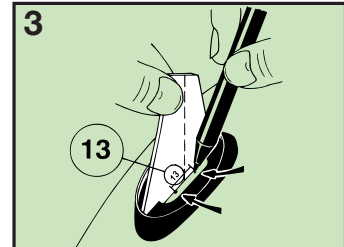
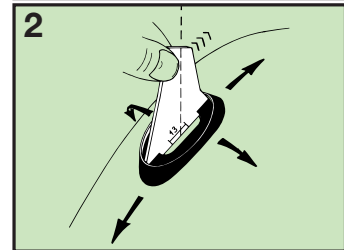
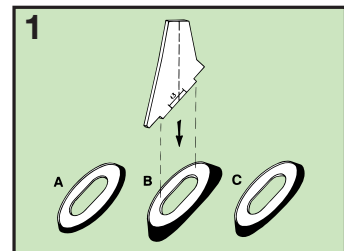
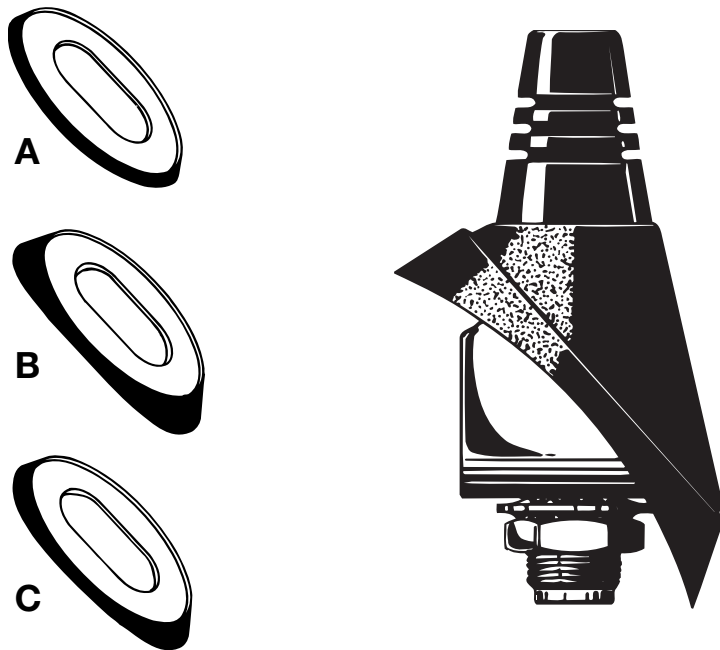

MODELOS DISPONIBLES:

Para pedir este soporte simplemente inserte el código SM SM (o soporte SM).
El cable debe pedirse por separado.

ESPECIFICACIONES:

| | |
|----------------------------|---|
| MODELO | Soporte SM |
| APLICACIÓN | Soporte para antenas móviles |
| FRECUENCIA | 66–1000 MHz |
| FIJACIÓN DEL LÁTIGO | Rosca interna M6 |
| CONECTOR | Sistema de conexión FME (sin cable) |
| MATERIALES | Acero inoxidable Latón Cu-nite Plástico resistente al medioambiente |
| COLOR | Negro |
| ALTURA | Aprox. 50 mm |
| DIÁ. INST. | 45 x 55 mm (elíptica) |
| PROFUNDIDAD | Aprox. 40 mm |
| PAR DE APRIETE RECOMENDADO | 6.5 ± 0.5 Nm |
| PESO | 80 g |
| MONTAJE | Orificio oval de 17 x 30 mm |

PROCOM A/S se reserva el derecho a modificar las especificaciones sin previo aviso.

Soporte SM Instalación



El soporte SM está especialmente diseñado para instalar sobre superficies curvas, como por ejemplo, los guardabarros. El soporte se suministra con tres tipos distintos de juntas para garantizar el mejor ajuste posible al contorno del guardabarros en los puntos deseados de instalación.

Por favor, consulte las fases de instalación indicadas abajo.

Siempre debe asegurarse una buena superficie de contacto en el interior del chasis del vehículo, permitiendo que la base entre en contacto directo con las partes metálicas del coche, importantísimo para el correcto funcionamiento de la antena. Si desea lavar el vehículo en un tunnel de lavado, debe retirar el látigo. Tras el lavado, recolóquelo y apriételo ligeramente.

1. DIMENSIONES DE INSTALACIÓN:

Soporte SM

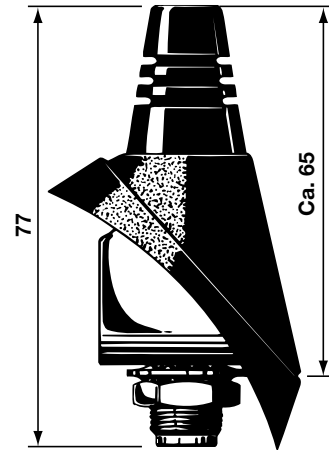
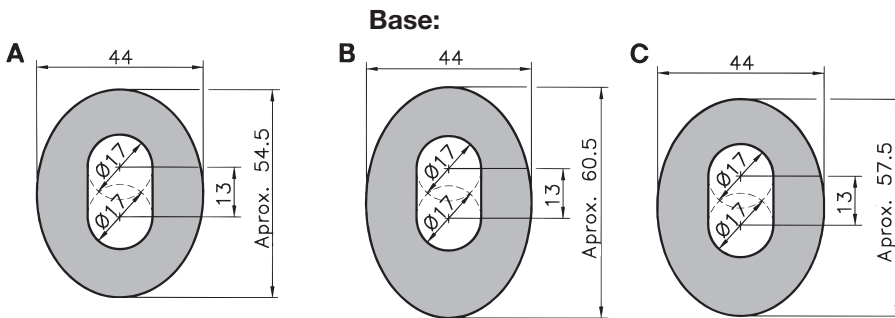

2. FASES DE LA INSTALACIÓN:

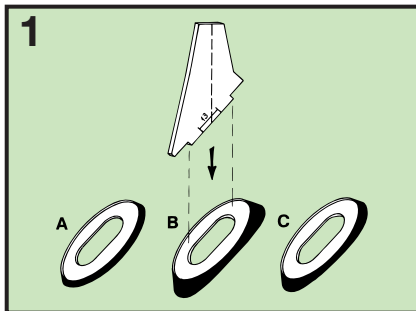

1. Herramientas para la instalación.

Para encontrar una posible ubicación para la instalación del soporte SM, pueden utilizarse los modelos de cartón del soporte suministrados junto con las tres juntas de guarnición (A, B y C). La elección de la junta que se utilizará dependerá del ángulo y de la curvatura del guardabarros.

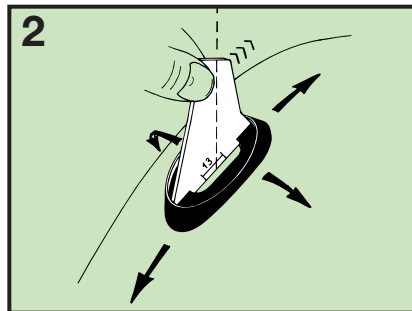

2. Selección de la ubicación adecuada para la instalación.

Utilice el modelo de cartón del soporte junto con una de las juntas para verificar el ajuste al contorno del guardabarros en el punto de instalación deseado. Compruebe si el látigo puede adoptar el ángulo de posicionamiento indicado por la línea de puntos del modelo de cartón. En caso contrario, pruébelo con otra junta o inténtelo moviendo el modelo hasta que encuentre el lugar adecuado para la instalación. (La junta debe estar orientada con la letra que indica el tipo de junta (A, B o C) en el extremo inferior). Verifique que no hay obstáculos en el interior que impidan la instalación.

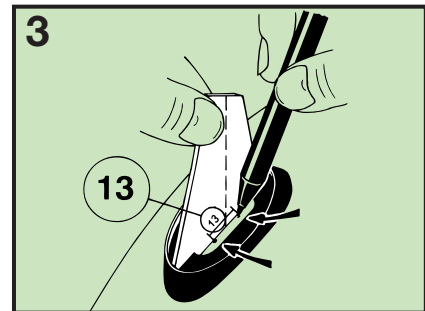

3. Señalice la posición del soporte SM.

Con el modelo de cartón en la posición correcta, haga dos marcas tal y como se indica en la figura. La distancia entre las dos marcas es de 13 mm y deben hacerse lo más cerca posible del modelo de cartón. Retire el modelo de cartón y la junta de guarnición.

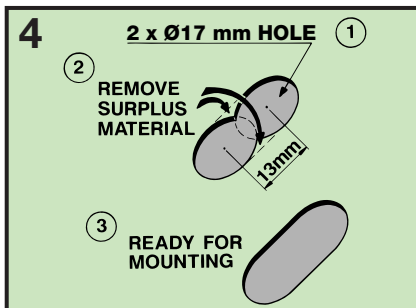

4. Hacer el agujero para la instalación.

El orificio para la instalación se obtiene efectuando dos agujeros de 17 mm de diámetro con las marcas como centros. El metal restante entre los orificios se elimina por corte o raspado.

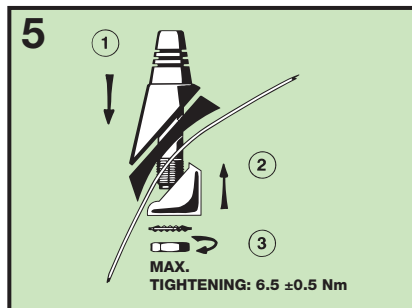

5. Instalación del soporte SM.

Instale el soporte SM como se muestra en la figura. Reajuste la posición del látigo antes de fijarlo definitivamente al soporte - Par de apriete recomendado: 6.5 ± 0.5 Nm.

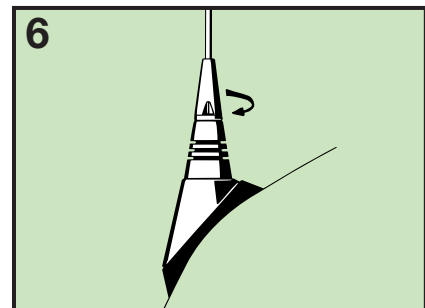

6. Colocación del látigo.

Coloque el látigo y apriételo ligeramente con la llave de boca.