

MU 1804-LX

Antena móvil colineal con 3 dB para la banda de 1800 MHz

PROCOM



DESCRIPCIÓN:

- ★ Antena móvil para sistemas celulares en 1800 MHz (DCS-1800/PCN).
- ★ Látigo colineal de acero inoxidable.
- ★ 3 dB de ganancia comparada a una antena de $1/4 \lambda$.
- ★ Soporte LX de acero inoxidable – calidad profesional en elegante y suave diseño.
- ★ Especialmente adecuada para instalar en el techo del vehículo.
- ★ Suministrada con conexión FME (suministrado sin cable).
- ★ Soporte con sección basculante para el ajuste del látigo (15° C manualmente).
- ★ Instalación exclusivamente desde el exterior (requiere orificio de 18 mm de diámetro).

ESPECIFICACIONES:

ELÉCTRICAS	
MODELO	MU 1804-LX
TIPO ANTENA	Antena móvil colineal
FRECUENCIA	1800 MHz by (1700–1900 MHz)
IMPEDANCIA	Nom. 50 Ω
POLARIZACIÓN	Vertical
GANANCIA	3 dB (según la EIA RS-329-1)
ANCHO BANDA	≥ 200 MHz a una ROE ≤ 2.25
ROE	≤ 2.0 a la frec. de resonancia
POTENCIA MÁX.	25 W
MECÁNICAS	
MATERIALES	Látigo : Acero inoxidable cromado en negro Latón cromado en negro Soporte: Acero inoxidable Latón Plástico resistente al medioambiente
PAR DE APRIETE RECOMENDADO	3.5 Nm máx
CABLE	El cable FME debe pedirse por separado
COLOR	Negro
ALTURA	Aprox. 170 mm
PESO	Aprox. 34 g
MONTAJE	En orificio de 18 mm de diámetro.

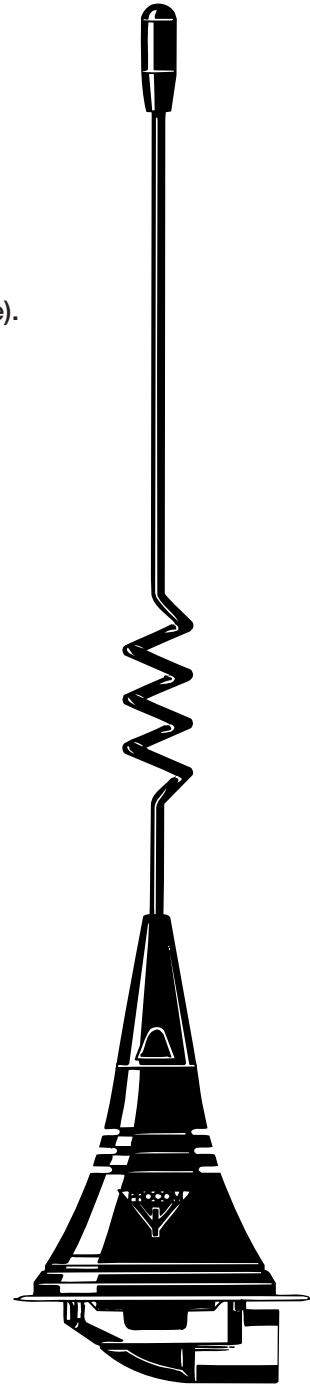

MU 1804-LX

Instalación



El soporte LX es especialmente adecuado para instalar en el techo de los vehículos. Se recomienda instalar la antena en el centro del techo para asegurar la mejor cobertura omnidireccional. La instalación puede realizarse en un orificio de 18 mm de diámetro con acceso exclusivamente desde el exterior.

Si desea lavar el vehículo en un tunel de lavado, debe retirar el látigo utilizando una llave de boca de 9 mm. Tras el lavado, el látigo se recoloca de nuevo y se aprieta ligeramente con la llave de boca.

El soporte va provisto de una sección basculante ($\pm 15^\circ$ C) para permitir la colocación del látigo en posición vertical.

1. DIMENSIONES DE LA INSTALACIÓN:

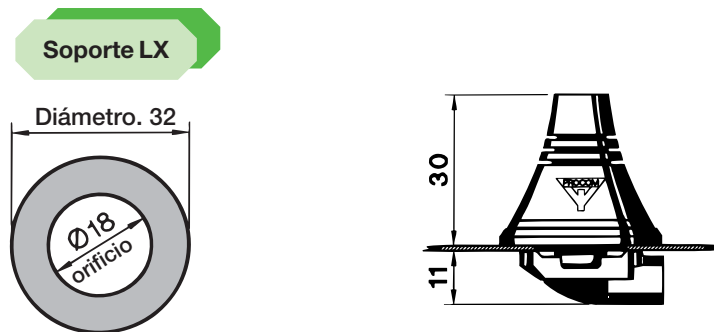

2. FASES DE LA INSTALACIÓN:

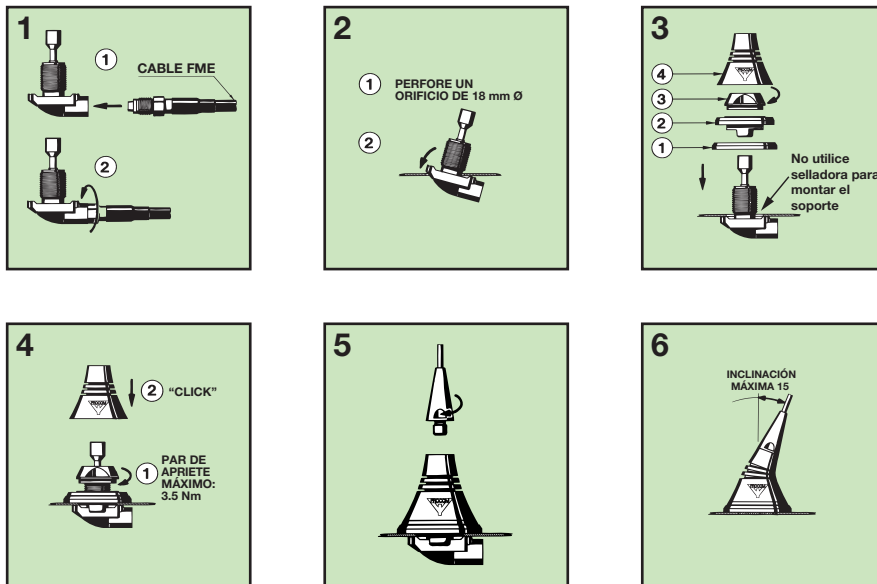

OBSERVACIONES: Al apretar la tuerca (figura 4), debe prestar especial atención en la correcta colocación de la llave fija.

3. AJUSTE:

La antena se suministra ajustada a dos frecuencias únicas y no requiere ajuste posterior.