

# BCL 1-KA

Antena Activa de Recepción 10 kHz-110 MHz

PROCOM



## DESCRIPCION:

- ★ Esta Antena de Recepción consiste en un látigo de antena de alta capacitancia combinado con un amplificador incorporado en el soporte de la antena.
- ★ El amplificador adapta la impedancia del látigo de alta impedancia con el cable de bajada de 50  $\Omega$  sobre un extremadamente amplio ancho de banda.
- ★ El amplificador se alimenta con corriente discontinua a través del cable coaxial de bajada de 50  $\Omega$  por medio de la caja de conexiones que se puede montar cerca de la estación receptora. La caja de conexiones separa las señales CC y RF y puede alimentarse de la misma fuente CC de 12 V que la estación RX.
- ★ Se optimiza la sensibilidad del amplificador, por lo que el ruido generado en la antena y el receptor siempre es menor que el captado por la antena. El amplificador está protegido contra sobrecargas RF y descargas violentas; el gran margen dinámico asegura excelentes propiedades de cruzado y modulación.
- ★ El cable de tierra (ver dibujo) asegura una conexión de tierra de baja pérdida para señales RF y también evita la captación de ruido proveniente de las instalaciones del barco que funcionan por fuera del cable coaxial. El cable coaxial está acoplado a corriente alterna evitando así, de forma efectiva, la corrosión electrolítica.
- ★ La caja de conexiones está protegida contra la inversión de polaridad accidental y se filtra para evitar que coja interferencias.
- ★ La caja de conexiones tiene conectores FME para la antena y los puertos receptores. Se incluyen 1 metro de cable FME y un conector FME-UHF para conectar la caja al receptor, y un conector crimpado FME para el cable de bajada (RG 58).
- ★ La antena está diseñada para resistir las inclemencias climáticas más duras y es adecuada también para fines náuticos o marinos.
- ★ La BCL 1-KA se suministra con el herraje para montaje en mástil "SM-MA" y con una versión nueva y modificada de amplificador que permite también la recepción de radio FM (88-108 MHz).

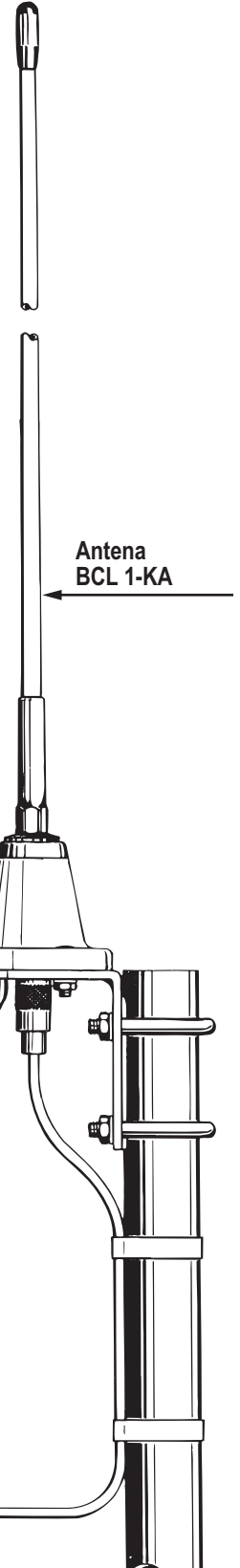

Cable coaxial de 0 a 200 m. 50  $\Omega$   
p. ej. RG 58 (no suministrado)

1 m de cable FME y conector  
FME-UHF para la conexión  
al receptor (incluido)

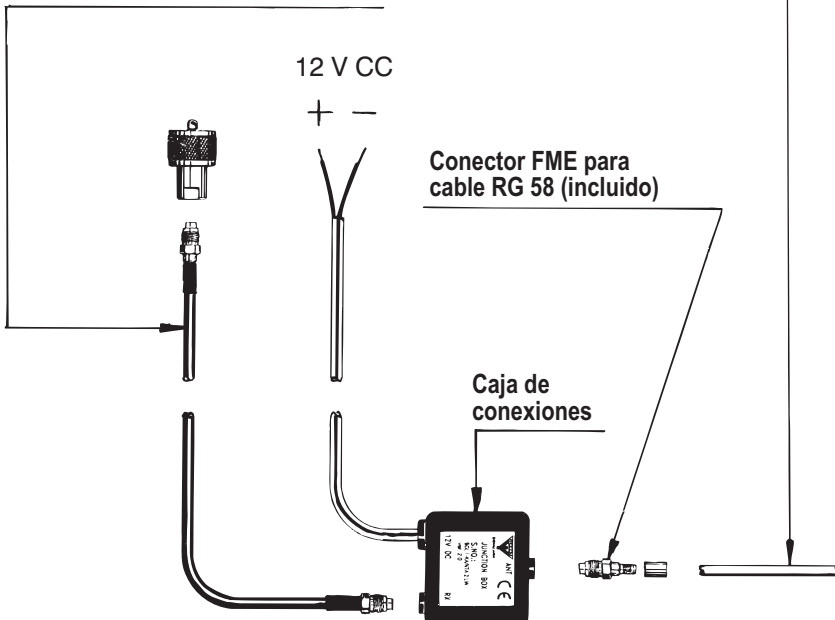

# BCL 1-KA

## Antena Activa de Recepción 10 kHz-110 MHz



### ESPECIFICACIONES DE LA ANTENA:

ELÉCTRICAS	
MODELO	BCL 1-KA
TIPO DE ANTENA	Antena activa de recepción de banda ancha
FRECUENCIA	10 kHz – 110 MHz
IMPEDANCIA	Nom. 50 Ω
POLARIZACIÓN	Vertical
COBERTURA HORIZONTAL	Omnidireccional
TENSIÓN ALIMENTACIÓN	12 V CC (9-14 V)
CONSUMO	Aprox. 60 mA
MÁXIMA INTENSIDAD DE CAMPO RECIBIDA	Distorsión por limitación de la tensión del amplificador a intensidades de campo superiores a 5 V/m
PROTECCIÓN	Separación de Chispa
MECÁNICAS	
MARGEN DE TEMPERATURA	-30° C → +60° C
CONECTORES ANTENA	UHF (para PL 259)
CONECTORES, CAJA DE CONEXIONES	Antena: Conector FME (M) RX: Conector FME (M)
CONECTORES CABLE	Cable de 1 m FME y FME-UHF incluido. Conector cable FME para cable de bajada RG 58 incluido.
SUP. AL VIENTO	0.0259 m <sup>2</sup>
CARGA AL VIENTO	28.8 N (a 150 km/h)
COLOR	Blanco Marino
MATERIALES	Radomo : Fibra de vidrio y latón cromado Base : Lexan y latón cromado
ALTURA TOTAL	Aprox. 0.92 m (1.01 m anclajes incluidos)
DIÁMETRO SUPERIOR	7 mm
DIÁMETRO INFERIOR	10 mm
PESO	Aprox. 600 g (800 g anclajes incluidos)
MONTAJE	En mástil de 30-44 mm de diámetro sobre una superficie plana.

### ACCESORIOS FME CABLES FME

LONGITUD	MODELO
1m	1m FME
2m	2m FME
3m	3m FME
4m	4m FME
5m	5m FME
6m	6m FME
4m blanco	4m FME- blanco
6m blanco	6m FME- blanco
12 m blanco	12m FME- blanco
18m blanco	18m FME- blanco

Para más información acerca de otros tipos de cable FME, por favor compare las hojas de información de cables del apartado ACCESORIOS de nuestro catálogo.

### ACCESORIOS FME CONECTORES FME

CONECTOR	MODELO
FME-FME	FME-FME
Prolongación	FMEP
N	FME-N
FSMA	FME-FSMA
BNC	FME-BNC
TNC	FME-TNC
UHF	FME-UHF
Mini-UHF	FME-MUHF
MUHF Acodado	FME-EMUHF
BNC Acodado	FME-EBNC
TNC Acodado	FME-ETNC
SMA	FME-SMA

### DETALLES DE INSTALACIÓN USANDO UN ANCLAJE SM-MA:

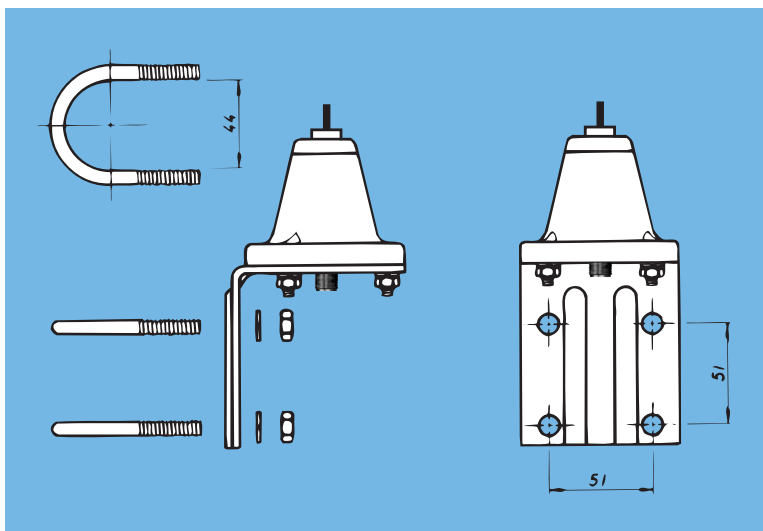

### DETALLES DE INSTALACIÓN SOBRE SUPERFICIES PLANAS:

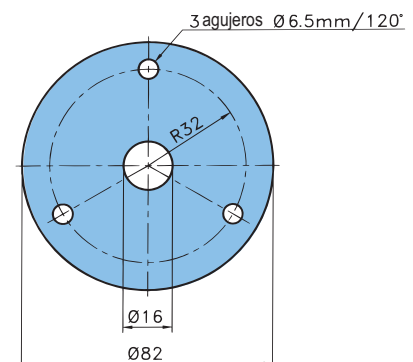

### INFORMACION DE LA APLICACIÓN:

Al utilizar una antena activa en lugar de una antena de hilo corriente se pueden obtener una serie de ventajas. En primer lugar, su pequeño tamaño físico hace que la antena activa sea mucho más fácil de instalar. En segundo lugar, una antena de hilo requiere un acoplador que tiene un ancho de banda estrecho, haciendo necesario el reajuste para cada nueva frecuencia de recepción. En una antena activa el ajuste se lleva a cabo "automáticamente". Considerando que la antena activa ofrece una relación señal / ruido e intensidades de señal normalmente sólo alcanzables con antenas de hilo mucho más largas, una antena activa es una buena elección, también por lo que respecta a la economía.

PROCOM A/S se reserva el derecho de modificar las especificaciones sin previo aviso.