

# AIS 2/GPS 4

Antenne bi-bande pour le système SIA

## DESCRIPTION

- Cette antenne active a été conçue pour une utilisation pour le Système d'Identification Automatique Universel (SIA) ("Universal Shipborne Automatic Identification System (AIS)") en tous types de navigation.
- L'antenne est construite avec un fouet en fibre de verre de haute performance, une antenne GPS active intégrée dans l'embase de l'antenne, ainsi qu'un filtre faible perte. Un seul câble de descente est nécessaire.
- Antenne fouet en  $\frac{1}{2}$   $\lambda$  pour la bande marine VHF de 156 - 162,5 MHz.
- Antenne GPS avec couverture complète de l'hémisphère et amplificateur faible bruit à gain élevé intégré.
- L'alimentation nécessaire (5 V DC) pour l'amplificateur est fournie par le câble coaxial de descente. Jusqu'à 30 m de câble coaxial RG 214/U peut être utilisé entre l'antenne et l'émetteur/récepteur.
- Un grand soin a été apporté au choix du matériel utilisé et en conséquence, l'antenne AIS 2/GPS 4 peut résister aux conditions climatiques extrêmes et assure une longue durée de vie.

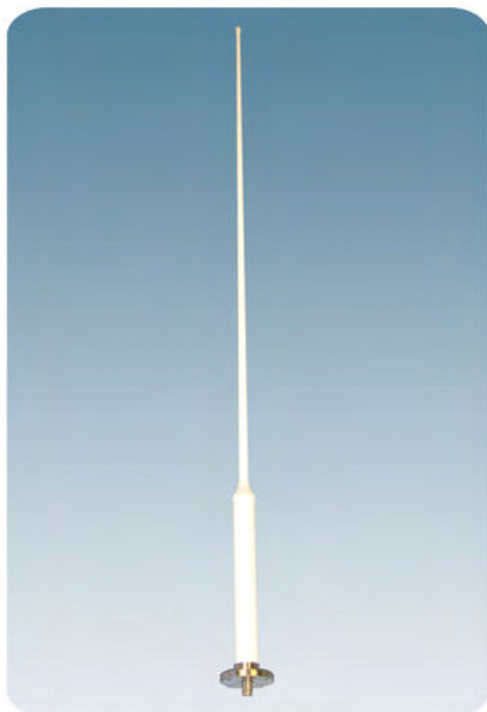

Kit de montage Standard inclus.

## DESIGNATIONS POUR COMMANDER

REFERENCE	N° de PRODUIT
AIS 2/GPS 4-N	112000039
DM-Kit de montage	112000001
SM-MAS	110000196
DIPX 1000/1550-DC-H	200000749
PRO-DIPX 1000/1550-DC-H HP	200001998

## SPECIFICATIONS

ELECTRIQUES VHF	
MODELE	AIS 2/GPS 4
TYPE D'ANTENNE	Fouet $\frac{1}{2}$ $\lambda$
FREQUENCE	156 - 162,5 MHz
IMPEDANCE	Nom. 50 $\Omega$
POLARISATION	Verticale
GAIN	Environ 2 dBi 0 dBd
ROS	Typ. < 1.5
PUISSANCE MAX.	25 W
ELECTRIQUES GPS	
TYPE D'ANTENNE	Antenne active Quadrifilaire hélix
FREQUENCE	1575 MHz
IMPEDANCE	Nom. 50 $\Omega$
POLARISATION	Circulaire droite
COUVERTURE	Hémisphérique
GAIN (direction axiale)	> 32 dBi
ATT. POLARISATION CROISEE	> 10 dB (typ.)
Amplificateur incorporé	
GAIN	> 30 dB (typ.)
FACTEUR DE BRUIT	< 3 dB (typ.)
P <sub>1</sub> dB	Environ +10 dBm
ROS (sortie)	≤ 2.0
ALIMENTATION	5 ± 0,5 V DC (3 V et 12 V respectivement disponible sur demande)
SELECTIVITE	> 20 dB down @ ± 100 MHz
CONSOMMATION COURANTE	Environ 44 mA
MECANIQUES	
TEMPERATURE	-30° C → + 70° C
CONNECTEUR	N-femelle
SURFACE AU VENT	Environ 0,031 m <sup>2</sup>
CHARGE AU VENT	Environ 50 N @ 150 km/h
COULEUR	Blanc marine
MATERIAUX	Recouvrement: Fibre de verre, laqué polyuréthane Bride : Laiton chromé
HAUTEUR TOTALE	Approx. 1350 mm
POIDS	Approx. 900 g
MONTAGE	Sur un mât de 30 à 44 mm en utilisant la fixation en acier inoxydable SM-MAS ou sur le pont à l'aide du Kit de montage DM



Kit de montage DM à commander séparément.

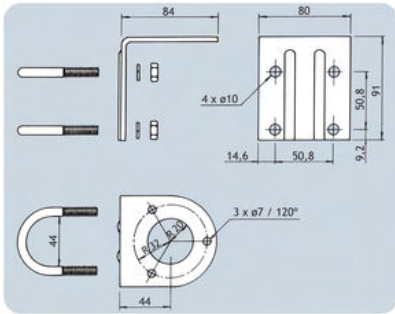

SM-MAS à commander séparément.

DETAILS D'INSTALLATION

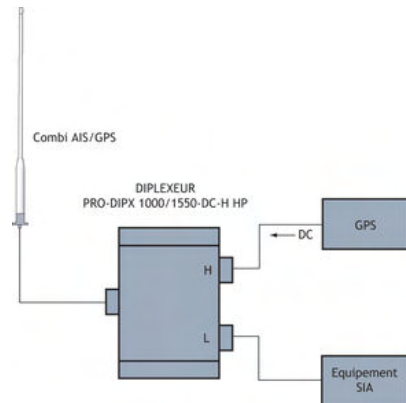
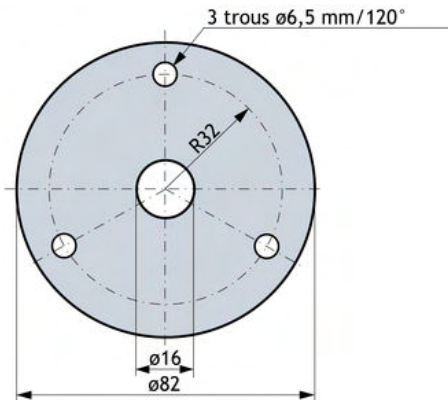

Alternativement,  
DIPLEXEUR DIPX 1000/1550-DC-H peut être utilisé.  
Soit le filtre à commander séparément.

DIAGRAMME DE RAYONNEMENT POUR LA BANDE VHF (156 - 162,5 MHz)

DIAGRAMME DE RAYONNEMENT TYPIQUE (Plan vertical)



DIAGRAMME DE RAYONNEMENT TYPIQUE (Plan horizontal)



COURBES DE GAIN ET ROS TYPIQUE POUR LA BANDE VHF (156 - 162,5 MHz)

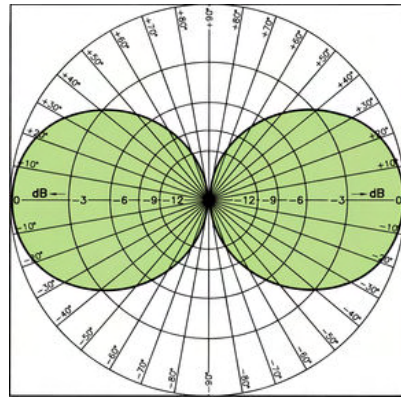
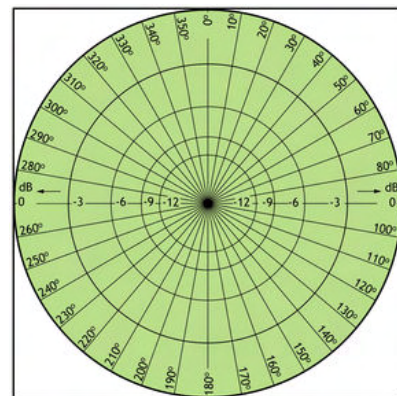

DIAGRAMME DE RAYONNEMENTEN POLARISATION VERTICALE



COURBE DE REPONSE TYPIQUE ET DIAGRAMME DE RAYONNEMENT POUR LA PARTIE GPS (1575 MHz)

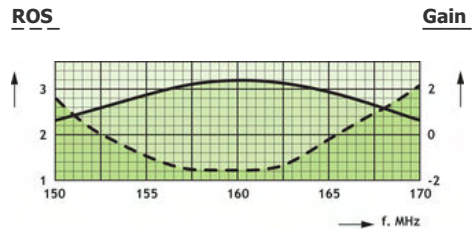
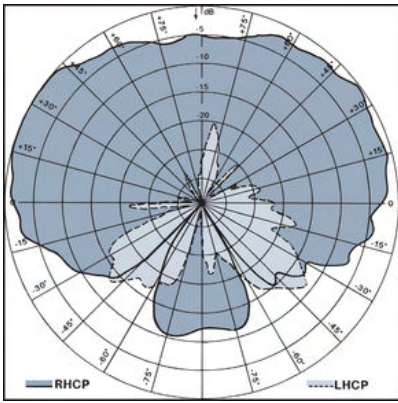
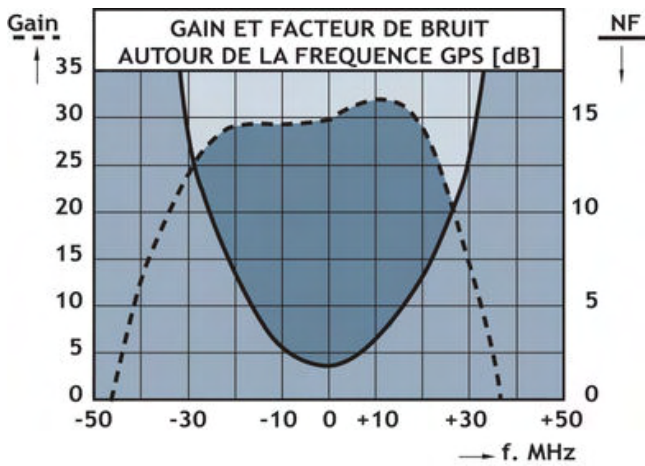
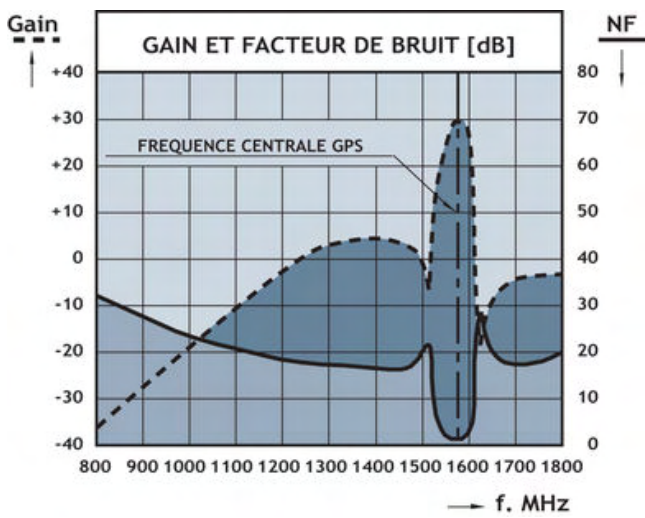

PROCOM France S.A.R.L. se réserve le droit d'améliorer les spécifications sans préavis.

02/03/2011